

WG030020

Estintore portatile a schiuma / Portable foam fire extinguisher

SCHIUMA

3 lt

13A-89B

INFORMAZIONI GENERALI

WG030020 è un estintore portatile a schiuma pressurizzato, in modo permanente, con azoto, conforme alla Direttiva Attrezzature a Pressione 97/23/CE PED. Questo estintore viene prodotto nel moderno impianto automatizzato della società Pii S.r.l. che consente di ottenere elevati e costanti standards qualitativi, operando dal 1992 con un sistema qualità certificato ISO 9001. Il raggiungimento degli standards qualitativi prefissati parte da una attenta selezione e qualifica dei fornitori e prosegue attraverso costanti e severi controlli qualità di tutti i componenti, nel rispetto di quanto previsto dalla Norma ISO 2859-1. Ogni estintore prodotto viene collaudato e sottoposto ad un accurato controllo per individuare eventuali perdite di pressione, mediante un sistema automatico a spettrometro di massa che rileva anche le minime tracce di elio che è utilizzato quale tracciante in miscela con azoto (97% He, 3% N) nel gas propellente. Tutti i componenti utilizzati nella costruzione degli estintori vengono acquistati da importanti produttori italiani ed europei. L'estintore WG030020 è approvato da Apragaz secondo la norma EN3-7 e da Bureau Veritas in accordo alla direttiva MED.

AGENTE ESTINGUENTE

Questa schiuma è idonea ad estinguere i fuochi di classe A e B. Legno, carta e tessuti (A). Liquidi infiammabili, oli, grassi e vernici (B). La schiuma è l'estinguente più usato nel settore industriale, come raffinerie, depositi di materiali infiammabili ecc. La schiuma è una massa di bolle formata da una soluzione di acqua e agente schiumogeno espansa con aria. Essendo più leggera della soluzione e di tutti i combustibili, la schiuma galleggia sulla superficie dei prodotti in combustione formando un film impermeabile ai vapori, che separa il combustibile dal comburente; a questa proprietà si deve aggiungere inoltre l'elevato effetto raffreddante, dovuto alla grande percentuale di acqua contenuta.

CAMPO DI UTILIZZO

Questo estintore è stato progettato per essere utilizzato nell'ambito industriale. È utilizzabile a una distanza di 1 m su apparecchi elettrici in tensione fino a 1000 V.

MANUTENZIONE

Per il mantenimento in perfetta efficienza dell'estintore, si raccomanda la manutenzione secondo la Norma UNI 9994; la sostituzione con parti di ricambio e ricariche non originali, comporta il decadimento della approvazione dell'estintore.

MODEL WG030020

Stored pressure AFFF foam portable extinguisher.

All Pii S.r.l. extinguisher are manufactured in a modern automated factory near Milan.

Quality Standard ISO 9001 has been effective since 1992.

Suppliers are carefully selected & their products must conform to ISO 2859-1. Components are sourced only from European Manufacturers. Our manufacturing process is fully automated and employs several robotic machines to ensure consistent quality and a fast rate of production. This production line utilises the very latest leak detection equipment including a mass spectrometer to ensure a leak free production. Nitrogen is used as the expellant force and includes helium as the trace element. The fire extinguisher type WG03016 is approved by Apragaz in according to EN3, and Bureau Veritas in according to MED.

EXTINGUISHING AGENT

This extinguisher is suitable for classes A & B fires involving; Wood, paper & fabrics (A). Flammable liquids including petrol, oil, fat & paints (B). This extinguisher is not suitable for use on flammable metal, i.e. magnesium, nor live electrical equipment.

TYPICAL USE

Fuel Storage Facilities, paint stores, fuel road tankers, boat/ship, engine rooms.

MAINTENANCE & SERVICING

Protect from frost. All extinguishers must be checked at least once a year by competent service personnel to the local stand, in Italy to conform to Standard UNI 9994. All extinguishers should be refilled if used or partially used immediately following use or partial use. Use only genuine Pii parts & refills which will ensure a long life & trouble free operation, also to comply with the manufacturers warranty conditions.



Rev. 01 - 01/2007



**BUREAU
VERITAS**

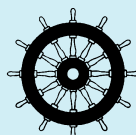

0029



1370



CARATTERISTICHE TECNICHE / TECHNICAL DATA

Denominazione Commerciale	Trade Name	Plastic footring	Safety valve	Pressure gauge	UK wall bracket	Hose clip
WG030020	FS3	✓	✓	✓	✓	■

Classi di spegnimento	13 A 89 B	Fire rating	13 A 89 B
Carica	2,82 l acqua + 0,06 l Forafac + 0,12 l Inilam A	Contents	2,82 l water + 0,06 l Forafac + 0,12 l Inilam A
Gas propellente	Azoto	Propellant gas	Nitrogen gas
Pressione esercizio	14 bar	Working pressure	14 Bar
Temperatura di utilizzo	0 + 60 °C	Temperature range	0 + 60 °C
Valvola di sicurezza	22 ± 2 bar	Safety valve	22 ± 2 Bar
Tempo di scarica	11 sec	Discharge time	11 sec
Gittata	3 m	Range	3 m
Serbatoio	DD 11 EN 10111	Cylinder	DD 11 EN 10111
Diametro serbatoio	145 mm	Diameter cylinder	145 mm
Pressione di collaudo	30 bar	Testing pressure	30 bar
Pressione di scoppio	85 bar	Bursting pressure	85 bar
Trattamento esterno	Sabbatura, verniciatura a polvere epossipoliestere RAL 3000	External treatment	Sanding and painting with red epoxypolyester resin RAL 3000
Trattamento interno	Plasticificazione	Internal treatment	Plasticization
Peso Totale	6,5 kg	Total weight	6,5 kg

ACCESSORI E RICAMBI / FITTINGS AND SPARE PARTS

1	Manichetta	Hose	MPR06015
2	Valvola	Valve	VALP008S
3	Sigillo	Seal	SIG00001
4	Manometro	Pressure Gauge	MANS0101
5	Pescante	Syphon	PES04014
6	Etichetta	Label	EWG03016
7	Serbatoio con clip	Cylinder with clip	SER04023
8	Fondello	Plastic footring	FON00003
A	Supporto a muro	Wall bracket	SUP00000
	Supporto a muro UK	UK Wall bracket	SUP00005
B	Valvola di sicurezza	Safety valve	DIS00002
C	Spina di sicurezza	Safety pin	SPI06001
D	O Ring Valvola	O Ring Valve	OR300000
E	O Ring Manometro	O Ring Pressure gauge	GUA10700
F	Pistoncino	Valve stern	PIS00003
G	Schiuma	Foam	FORAFAC0 INILAMA0
H	Supporto per nautica	Inox bracket	SUP04014

Riferimento/Reference	N°	Organismo/Body
EN3-7	EN 10197	APRAGAZ
PED 97/23/EC	1370	BUREAU VERITAS
MED 96/98/EC	0029	APRAGAZ
UNI EN 3-7	DCPST/A6/1580/153 S. 60	MINISTERO DELL'INTERNO

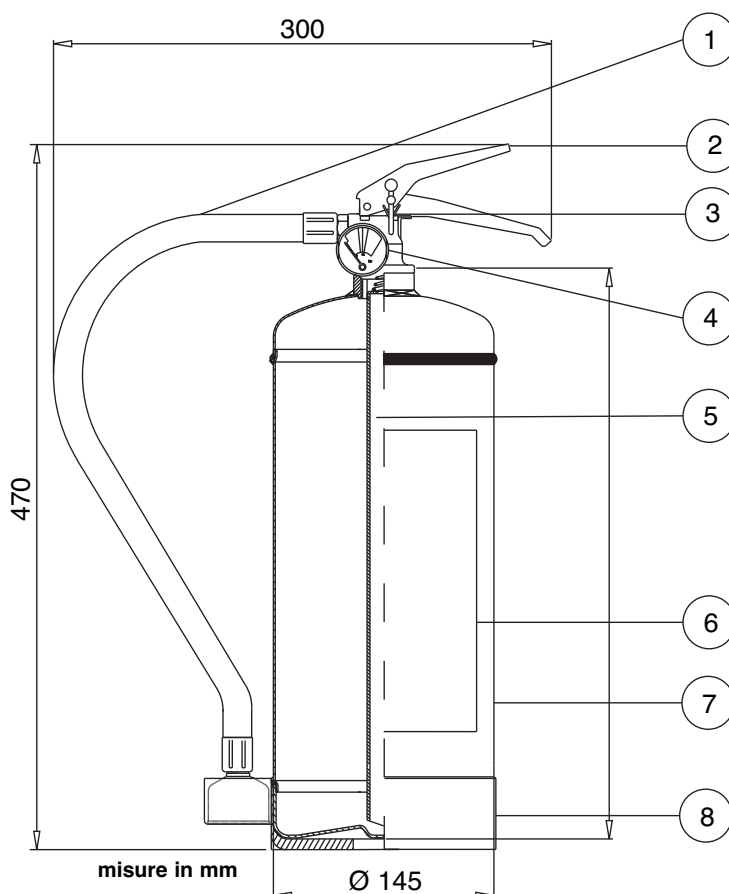

Rev. 01 - 01/2007



Pii
S.R.L.
SISTEMA
QUALITÀ
CERTIFICATO

VIA SITYA YOMO, 11 - 20080 PASTURAGO di Vernate (MILANO)
Tel. +39 02 90093734 r.a. - Fax +39 02 90092622
www.pii.it E-mail: info@pii.it



AZIENDA
ASSOCIATA:

