

# SCH10004

Estintore carrellato a schiuma / Mobile foam fire extinguisher

**SCHIUMA**

**AFFF 6%**

**100 l**

**A - IV B**

## INFORMAZIONI GENERALI

SCH10004 è un estintore carrellato a schiuma pressurizzato, in modo permanente con azoto, con serbatoio in acciaio inox. Questo estintore viene prodotto dalla società Pii S.r.l. che opera dal 1992 con un sistema qualità certificato ISO 9001. Il raggiungimento degli standard qualitativi prefissati parte da una attenta selezione e qualifica dei fornitori e prosegue attraverso costanti e severi controlli qualità di tutti i componenti, nel rispetto di quanto previsto dalla Norma ISO 2859-1. Tutti i componenti utilizzati nella costruzione degli estintori vengono acquistati da importanti produttori italiani ed europei. L'estintore SCH10004 è approvato secondo la norma UNI EN 1866-1 e la direttiva MED 96/98/CE.

## AGENTE ESTINGUENTE

Schiuma AFFF. Questa schiuma è idonea ad estinguere i fuochi di classe A e B. Legno, carta e tessuti (A). Liquidi infiammabili, oli, grassi e vernici (B). La schiuma è l'estinguente più usato nel settore industriale, come raffinerie, depositi di materiali infiammabili ecc. La schiuma è una massa di bolle formata da una soluzione di acqua e agente schiumogeno, espansa con aria. Essendo più leggera della soluzione e di tutti i combustibili, la schiuma galleggia sulla superficie dei prodotti in combustione, formando un film impermeabile ai vapori, che separa il combustibile dal comburente; a questa proprietà si deve aggiungere inoltre l'elevato effetto raffreddante, dovuto alla grande percentuale di acqua contenuta.

## CAMPO DI UTILIZZO

Questo estintore è stato progettato per essere utilizzato nell'ambito industriale e navale. Non è utilizzabile su apparecchi elettrici in tensione.

## MANUTENZIONE

Per il mantenimento in perfetta efficienza dell'estintore, si raccomanda la manutenzione secondo la Norma UNI 9994:2003 la sostituzione di parti di ricambio e ricariche non originali, comporta il decadimento della approvazione dell'estintore.

## MODEL SCH10004: stored pressure foam wheeled extinguisher.

The cylinder is made of stainless steel. All Pii Srl extinguishers are manufactured in a modern automated factory near Milan. Quality standard ISO 9001 has been effective since 1992. Suppliers are carefully selected and their products must be conform to ISO 2859-1. Components are sourced only from European manufacturers. Our manufacturing process employs several robotic machines to ensure consistent quality and a fast rate of production. Model SCH10004 is approved in accordance with EN 1866-1 and directive MED 96/98/CE.

## EXTINGUISHING AGENT

AFFF Foam. This extinguisher is suitable for classes A & B fires involving.

Wood, paper & fabrics (A).

Flammable liquids including petrol, oil, fat & paints (B).

This extinguisher is not suitable for use on flammable metal nor live electrical equipment.

## TYPICAL USE

Factories, petrol stations, refineries, paint manufacturers.

## MAINTENANCE & SERVICING

Protect from frost.

All extinguishers must be checked at least once a year by competent service personnel to the local stand, in Italy to conform to Standard UNI 9994:2003.

All extinguishers should be refilled if used or partial used immediately following use or partial use. Use only genuine Pii parts & refills which will ensure a long life & trouble free operation, also to comply with the manufacturers warranty conditions.



**STAINLESS STEEL  
CYLINDER**

Rev. 01 - 07/2011



**BUREAU  
VERITAS**

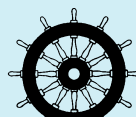

**0029**



**1370**



# CARATTERISTICHE TECNICHE / TECHNICAL DATA

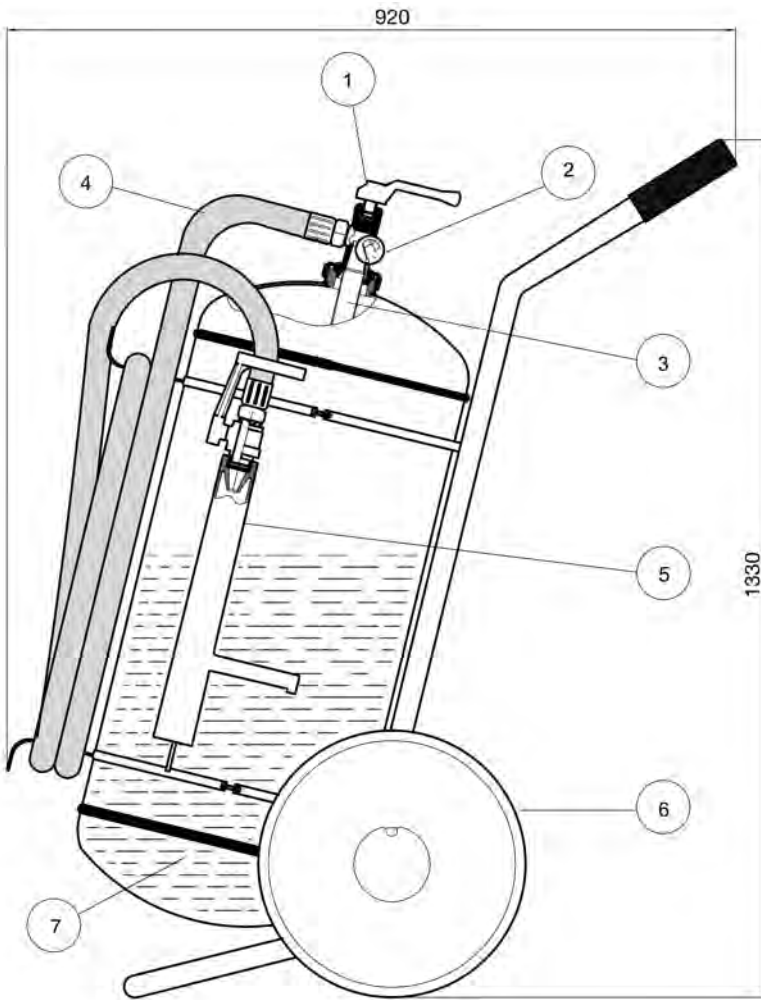

denominazione commerciale <i>trade name</i>	SCH10004
omologazione <i>approval</i>	UNI EN 1866-1
n° approvazione <i>approval number</i>	1523 - 2009
classi di spegnimento <i>extinguishing classes</i>	A IV B
carica <i>charge</i>	I 100 schiuma AFFF 6% I 100 foam AFFF 6%
pressione d'esercizio <i>working pressure</i>	1,4 MPa
valvola di sicurezza <i>safety valve</i>	2,5 MPa ± 0,2
temperatura d'utilizzo <i>temperature range</i>	+5 +60 °C
tempo di scarica <i>discharge time</i>	90 s
gittata <i>range</i>	m 11
serbatoio <i>cylinder</i>	fondi: imbutitura - corpo: calandratura e saldatura bottom: drawing - body: calendering and welding
acciaio <i>steel</i>	Acciaio inox 304 stainless steel 304
diametro serbatoio <i>diameter cylinder</i>	400 mm
pressione di collaudo <i>testing pressure</i>	23 bar
pressione di scoppio <i>bursting pressure</i>	80 bar
trattam. esterno <i>external treatment</i>	sabbiatura, verniciatura, 80µ resina poliester rosso RAL 3000 sanding, 80µ painting with red polyester resin RAL 3000
trattamento interno <i>internal treatment</i>	non previsto none
dimensioni <i>dimensions</i>	920 x 1330 mm
peso totale <i>total weight</i>	160 kg

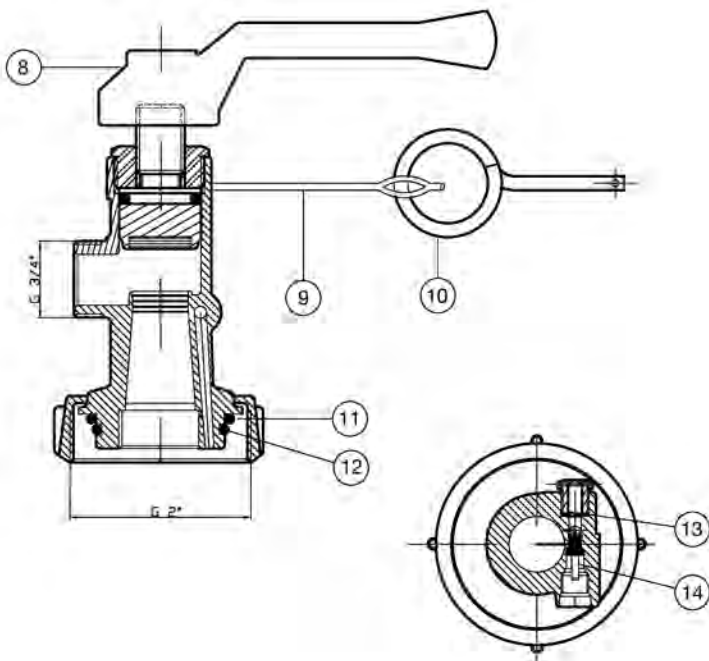

## ACCESSORI E RICAMBI / FITTINGS AND SPARE PARTS

1 valvola di erogazione <i>discharge valve</i>	VALE2001
2 manometro <i>gauge</i>	MANS0101
3 pescante <i>syphon</i>	PES00130
4 manichetta <i>hose</i>	MPR00100
5 mitra <i>nozzle</i>	O2MIT006
6 ruote <i>wheels</i>	RUO40000
7 schiuma AFFF 6% <i>foam AFFF 6%</i>	SCH00000
8 leva <i>hand grip</i>	LEV00001
9 sagola <i>chiain</i>	SAGR0000
10 spina di sicurezza <i>safety pin</i>	SPI10000
11 O-ring esterno <i>O-ring</i>	OR200000
12 O-ring interno <i>O-ring</i>	OR200001
13 disco di sicurezza <i>safety valve</i>	DIS00005
14 ceck valve <i>ceck valve</i>	PIS00006

Rev. 01 - 07/2011



**PII** S.R.L.  
SISTEMA  
QUALITÀ  
CERTIFICATO

VIA SITYA YOMO, 11 - 20080 PASTURAGO di Vernate (MILANO) - Italy  
Tel. +39 02 90093734 r.a. - Fax +39 02 90092622  
www.pii.it E-mail: info@pii.it



AZIENDA  
ASSOCIATA:

