

CBE50008

Estintore carrellato a polvere / Mobile powder fire extinguisher

POLVERE

B - C

50 kg

III B - C

INFORMAZIONI GENERALI

CBE50008 è un estintore carrellato a polvere pressurizzato, al momento dell'uso, con bombola di azoto, conforme alla Direttiva Attrezzature a Pressione 97/23/CE PED. Questo estintore viene prodotto nel moderno impianto automatizzato della società Pii S.r.l. che consente di ottenere elevati e costanti standard qualitativi, operando dal 1992 con un sistema qualità certificato ISO 9001. Il raggiungimento degli standard qualitativi prefissati parte da una attenta selezione e qualifica dei fornitori e prosegue attraverso costanti e severi controlli qualità di tutti i componenti, nel rispetto di quanto previsto dalla Norma ISO 2859-1. Ogni estintore prodotto viene collaudato e sottoposto ad un accurato controllo di eventuali perdite di pressione. Tutti i componenti utilizzati nella costruzione degli estintori vengono acquistati da importanti produttori italiani ed europei. L'estintore CBE50008 è approvato secondo la norma UNI EN 1866-1.

AGENTE ESTINGUENTE

Polvere Bicarbonato di Potassio. Questa polvere è idonea ad estinguere i fuochi di classe B e C. Liquidi infiammabili, oli, grassi e vernici (B). Gas infiammabili (C). L'azione estinguente della polvere si basa su diversi effetti tra cui il soffocamento ed il raffreddamento. Il primo avviene quando la polvere, reagendo con gli agenti ossidanti, libera gas in grado di neutralizzare l'ossigeno (comburente) e quando la polvere, molto fine, si deposita sui materiali in combustione (combustibile) formando una barriera in grado di resistere al fuoco, evitando il fenomeno della riaccensione. Il secondo si verifica in conseguenza dell'assorbimento di calore da parte della reazione di catalisi negativa di decomposizione della polvere a contatto con le fiamme.

CAMPO DI UTILIZZO

Questo estintore è stato progettato per essere utilizzato nell'ambito industriale e navale. È utilizzabile su apparecchi elettrici in tensione.

MANUTENZIONE

Per il mantenimento in perfetta efficienza dell'estintore, si raccomanda la manutenzione secondo la Norma UNI 9994:2003; la sostituzione con parti di ricambio e ricariche non originali, comporta il decadimento della approvazione dell'estintore.

MODEL CBE50008: Potassium Bicarbonate powder wheeled extinguisher, pressurized when it is used, with Nitrogen. All Pii srl extinguishers are manufactured in a modern automated factory near Milan. Quality standard ISO 9001 has been effective since 1992. Suppliers are carefully selected and their products must be conform to ISO 2859-1. Components are sourced only from European manufacturers. Our manufacturing process employs several robotic machines to ensure consistent quality and a fast rate of production. Model CBE50008 is approved in accordance with EN 1866-1.

EXTINGUISHING AGENT

Potassium Bicarbonate powder. This extinguisher is suitable for classes B & C fires involving. Flammable liquids including petrol, oil, fat & paints (B). Flammable gas (C). This extinguisher is not suitable for use on flammable metal.

TYPICAL USE

Factories, workshops, petrol stations, refineries, paint manufacturers. This extinguisher is suitable for live electrical equipment.

MAINTENANCE & SERVICING

All extinguishers must be checked at least once a year by competent service personnel to the local stand, in Italy to conform to Standard UNI 9994:2003

All extinguishers should be refilled if used or partial used immediately following use or partial use.

Use only genuine Pii parts & refills which will ensure a long life & trouble free operation, also to comply the manufacturers warranty conditions.



Rev. 01 - 09/2011



BUREAU
VERITAS



1370

CARATTERISTICHE TECNICHE / TECHNICAL DATA

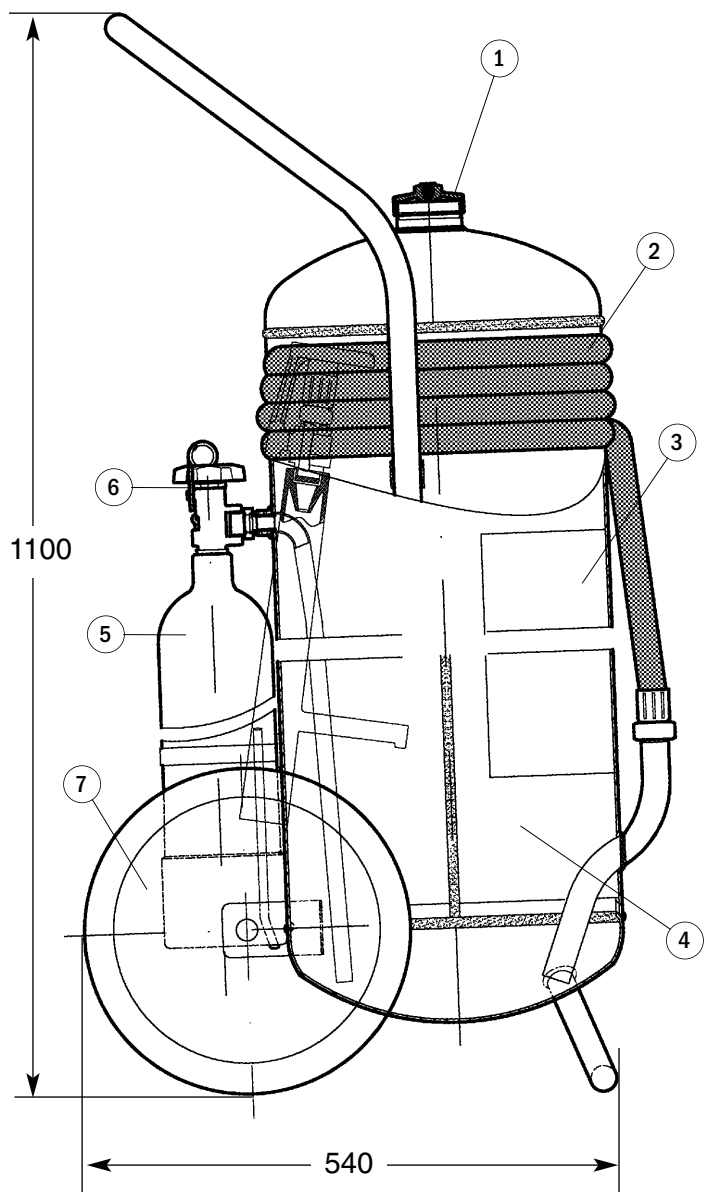

denominazione commerciale <i>trade name</i>	CBE50008
omologazione <i>approval</i>	UNI EN 1866-1
n° approvazione <i>approval number</i>	1468 - 2009
classi di spegnimento <i>extinguishing classes</i>	III B - C
carica <i>charge</i>	kg 50 polvere BC kg 50 powder BC
pressione d'esercizio <i>working pressure</i>	1,4 MPa
valvola di sicurezza <i>safety valve</i>	2,5 MPa ± 0,2
temperatura d'utilizzo <i>temperature range</i>	-30 +60 °C
tempo di scarica <i>discharge time</i>	48 s
propellente <i>propellant</i>	BB N ₂ I 3 (160 bar)
serbatoio <i>cylinder</i>	fondi: imbutitura - corpo: calandratura e saldatura bottom: drawing - body: calendering and welding
acciaio <i>steel</i>	Fe 360B spessore 25/10 EN 10025 Fe 360B thickness 25/10 EN 10025
diametro serbatoio <i>diameter cylinder</i>	315 mm
pressione di collaudo <i>testing pressure</i>	35 bar
pressione di scoppio <i>bursting pressure</i>	90 bar
trattam. esterno <i>external treatment</i>	sabbiatura, verniciatura, 80µ resina poliester rosso RAL 3000 sanding, 80µ painting with red polyester resin RAL 3000
trattamento interno <i>internal treatment</i>	non previsto none
dimensioni <i>dimensions</i>	540 mm x 1100 mm
peso totale <i>total weight</i>	83 kg

ACCESSORI E RICAMBI / FITTINGS AND SPARE PARTS

1 tappo	<i>cap</i>	TAP20000
2 manichetta	<i>hose</i>	MPR00100
3 etichetta	<i>label</i>	ETI05005
4 serbatoio	<i>cylinder</i>	SER50014
5 bombola	<i>cylinder</i>	BBN20301
6 valvola	<i>valve</i>	VAN20304
7 ruota	<i>wheel</i>	RUO30001
polvere	<i>powder</i>	BC100000

Rev. 01 - 09/2011



SISTEMA
QUALITÀ
CERTIFICATO

VIA SITYA YOMO, 11 - 20080 PASTURAGO di Vernate (MILANO) - Italy
Tel. +39 02 90093734 r.a. - Fax +39 02 90092622
www.pii.it E-mail: info@pii.it



AZIENDA
ASSOCIATA:

